

令和5年度第11回千葉市建築審査会

議案第2号 海浜幕張駅新改札口前バスシェルター新築工事

案内図

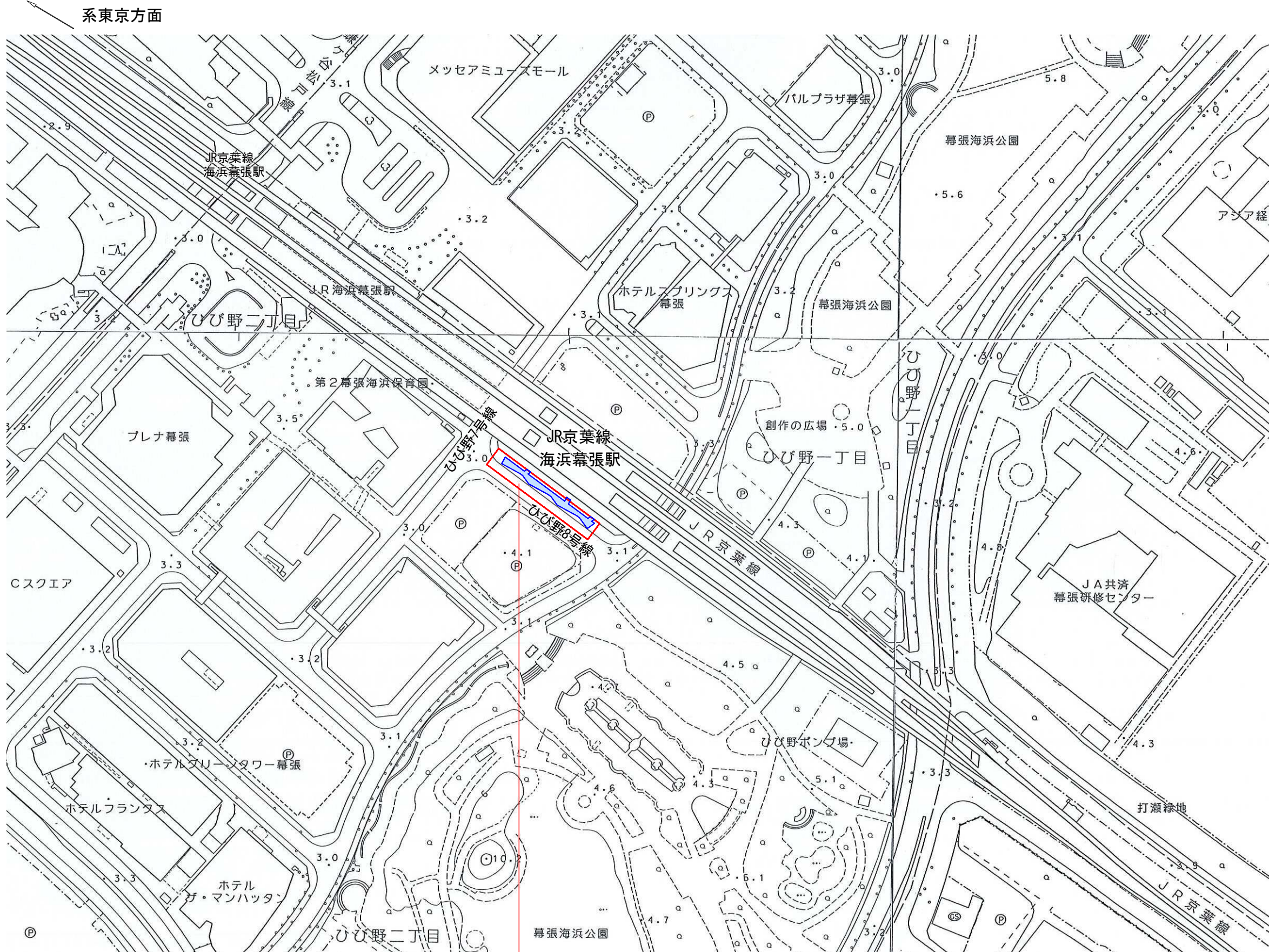

系東京方面

真北



系千葉みなと方面

敷地境界線を示す

申請建物を示す

S1 : 2500

申請地 : 千葉市美浜区ひび野2丁目123番の一部

遠藤 恵理 (一級建築士 第296524号)

令和5年度第11回千葉県建築審査会

議案第2号 海浜幕張駅新改札口前バスシェルター新築工事

用途地域図

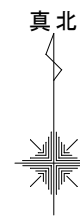
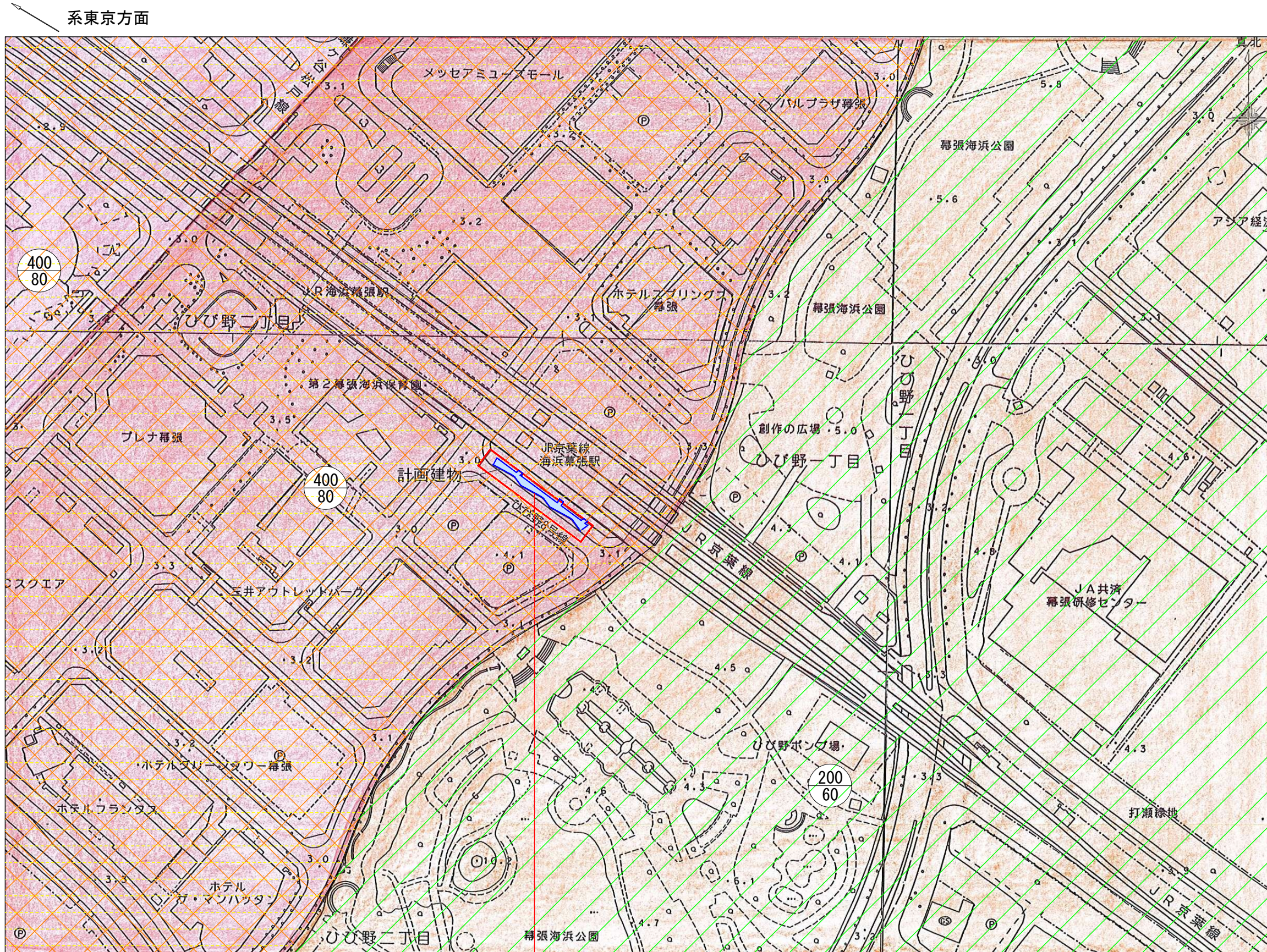

用途地域凡例	
第二種住居地域	肌色
近隣商業地域	薄紅色
商業地域	赤

防火地域・高度地区凡例	
防火地域	
第一種高度地区、31m	

地区計画凡例	
幕張新都心中心地区	
タウンセンター地区	



都市計画	
防火・準防火地域	防火地域
用途地域	商業地域
建蔽率	80
容積率の最高限度	400
道路	ひび野8号線
地区計画	幕張新都心中心地区計画 タウンセンター地区

- 敷地境界線を示す
- 申請建物を示す

申請地：千葉市美浜区ひび野2丁目123番の一部

令和5年度第11回千葉市建築審査会

議案第2号 海浜幕張駅新改札口前バスシェルター新築工事

周辺土地利用現況図

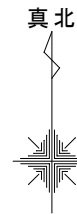
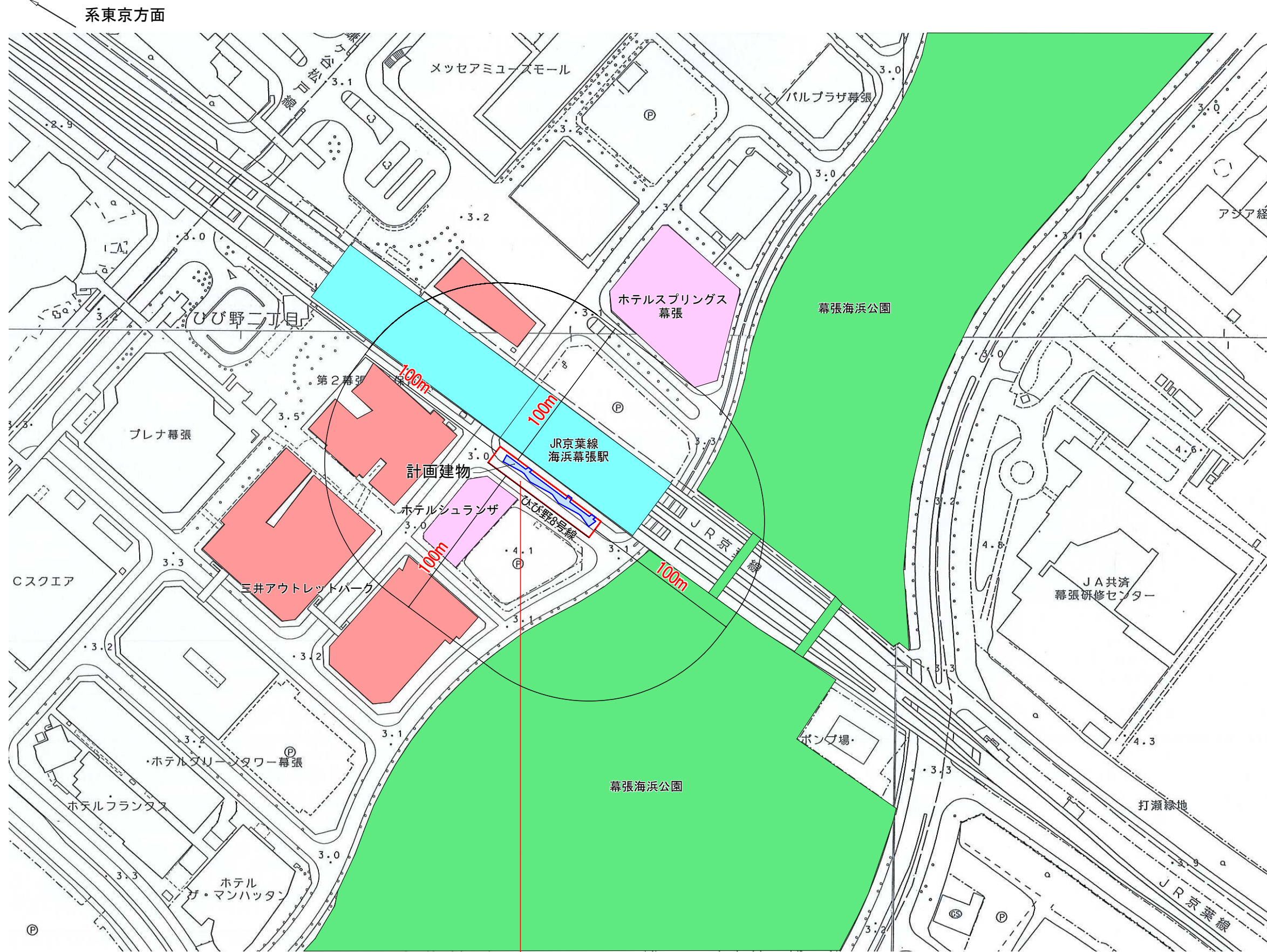

凡例	
駅施設	水色
商業系建物	赤系統色
宿泊施設	桃色
公園	緑色

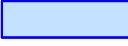
-  敷地境界線を示す
-  申請建物を示す

S1 : 2500

申請地：千葉市美浜区ひび野2丁目123番の一部

遠藤 恵理（一級建築士 第296524号）

令和5年度第11回千葉市建築審査会

議案第2号 海浜幕張駅新改札口前バスシェルター新築工事

現況写真

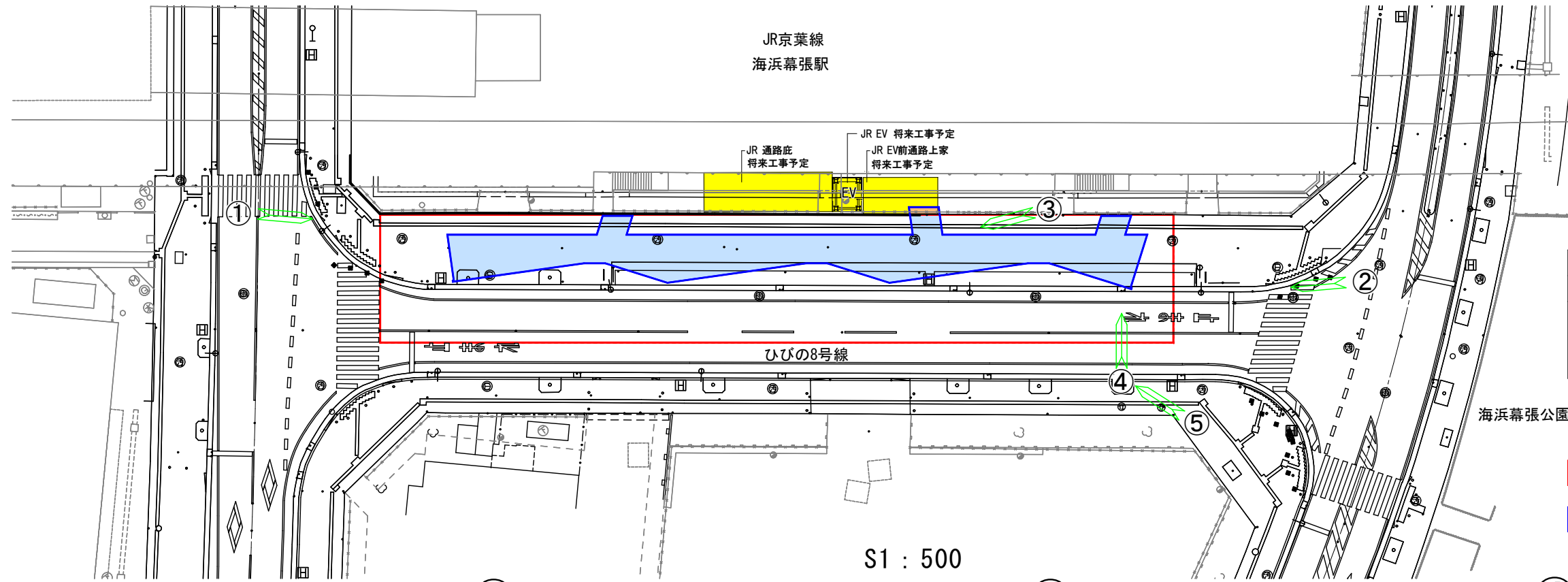

凡 例	
別敷地計画建物	黄色
別敷地計画建物 (申請建物越境部分)	濃橙色

- 敷地境界線を示す
- 申請建物を示す
- 現況写真の撮影位置及び方向を示す

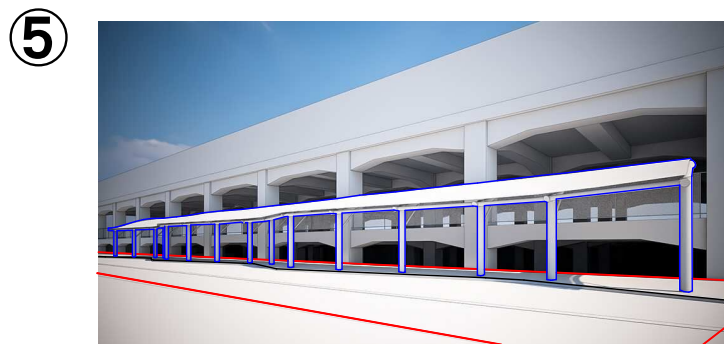
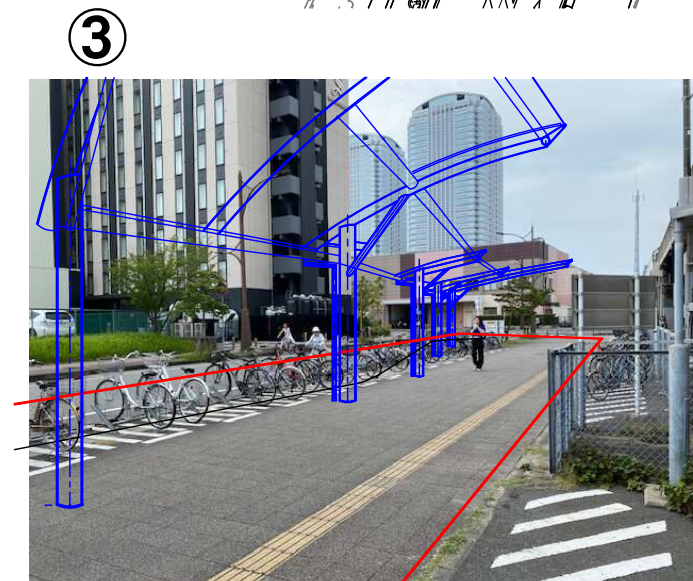
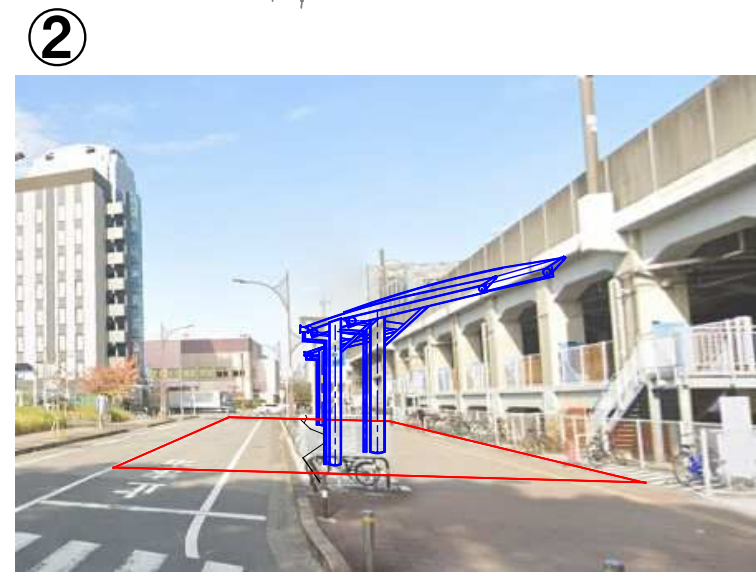

イメージ図

令和5年度第11回千葉市建築審査会

議案第2号 海浜幕張駅新改札口前バスシェルター新築工事

配置図

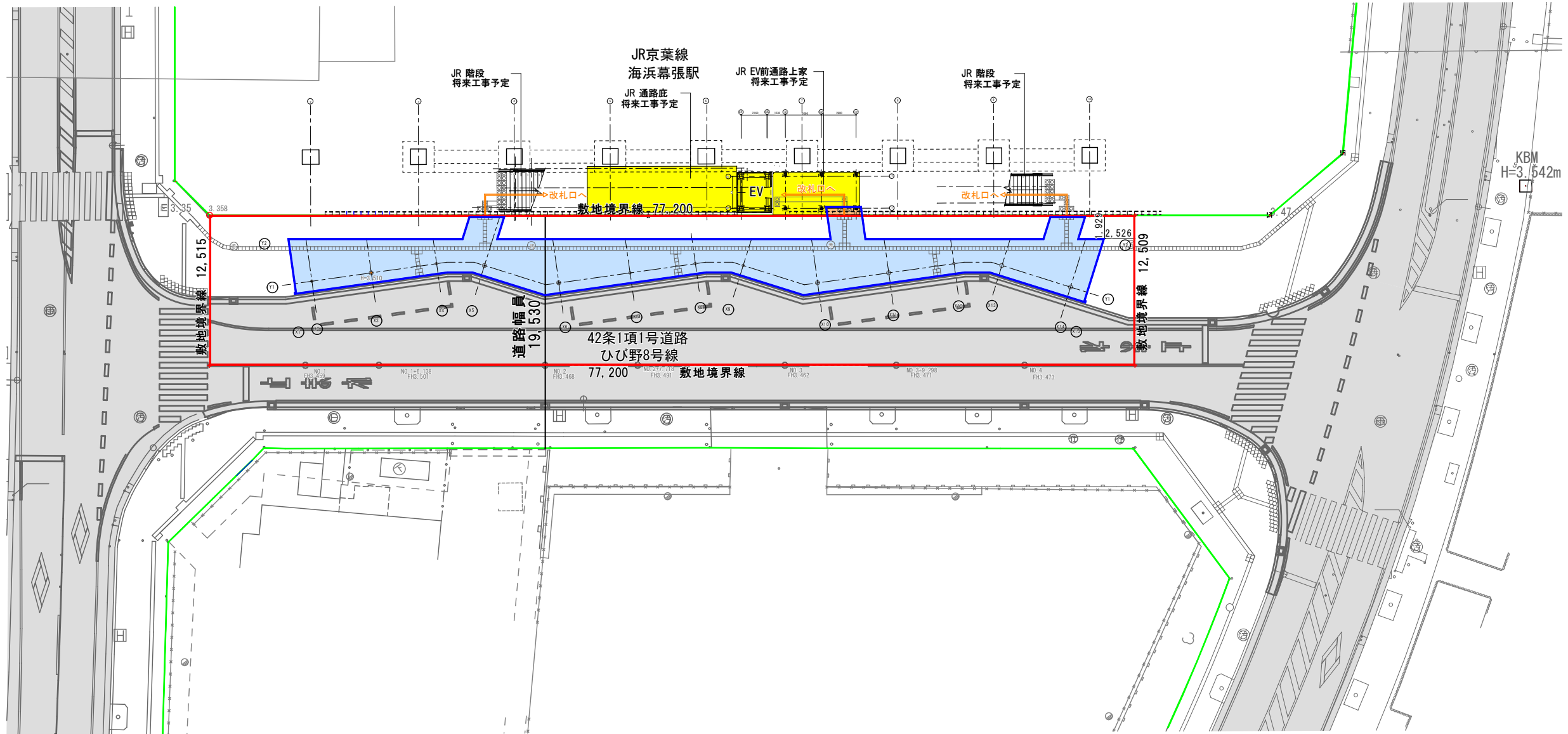
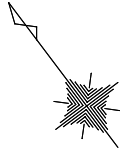

S1 : 400

凡 例	
別敷地計画建物	黄色
別敷地計画建物 (申請建物越境部分)	濃橙色

- 敷地境界線を示す
- 申請建物を示す
- 道路区域を示す
- 車道部分を示す

◇設計概要

面積	建築面積 : 138.13 m ² 延べ面積 : 253.71 m ²
構造・階数	骨組膜構造・平屋建て
敷地面積	965.89 m ² (最低敷地面積 1,500m ²)
建蔽率	14.30%
容積率	26.26%
最高の高さ	4.819m
主要用途	バス停留所上家
屋根	膜屋根 酸化チタン光触媒微粒含有 (両面) 不燃認定 NM-4723 認定番号 MMEM-0081-1
基礎	鉄筋コンクリート基礎・杭基礎

遠藤 恵理 (一級建築士 第296524号)

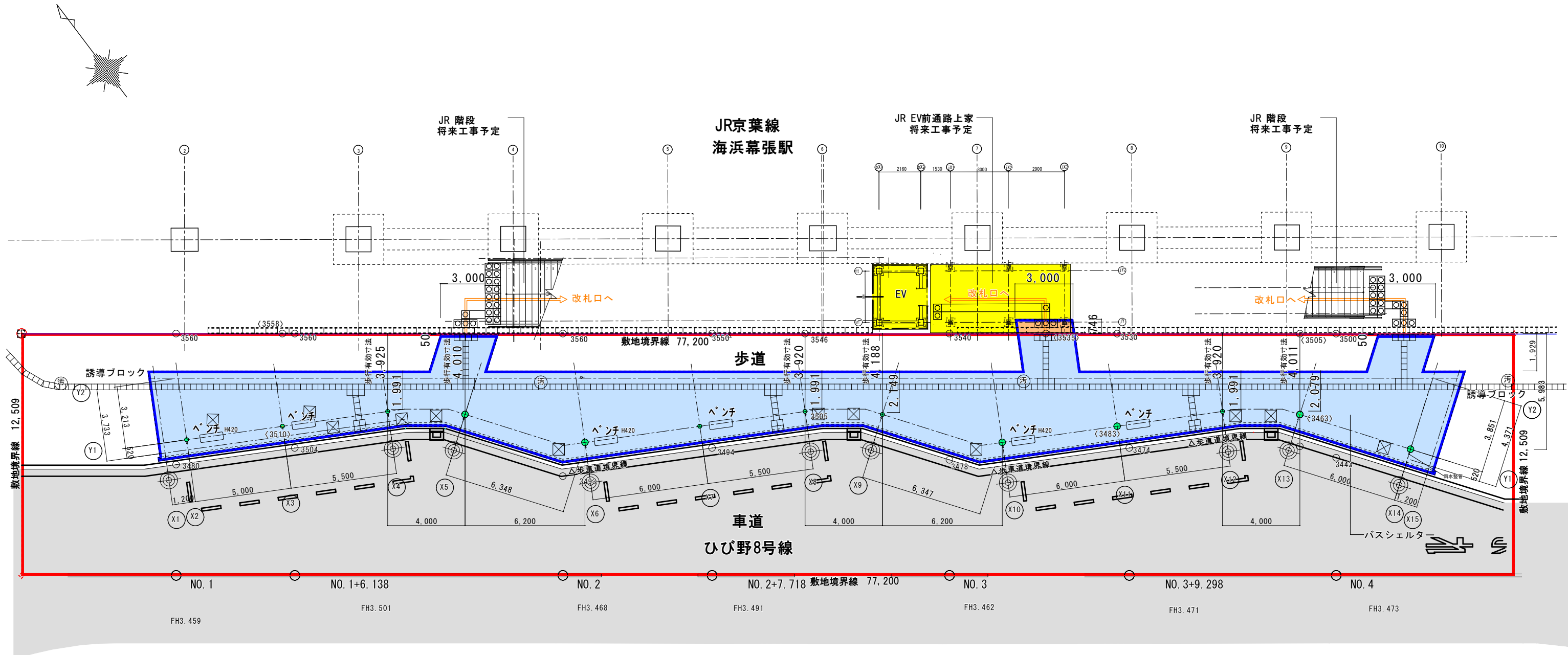

凡例	
別敷地計画建物	黄色
別敷地計画建物 (申請建物越境部分)	濃橙色

- 敷地境界線を示す
- 申請建物を示す
- 車道部分を示す
- 柱位置を示す
- 雨水樹位置を示す

平面図 S1: 200

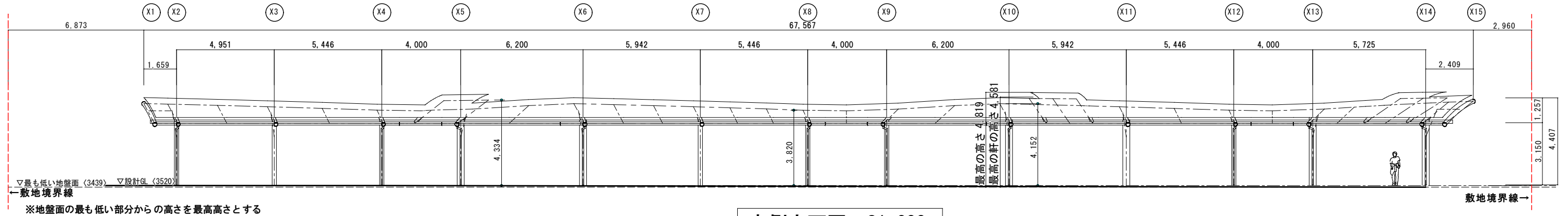

南側立面図 S1: 200

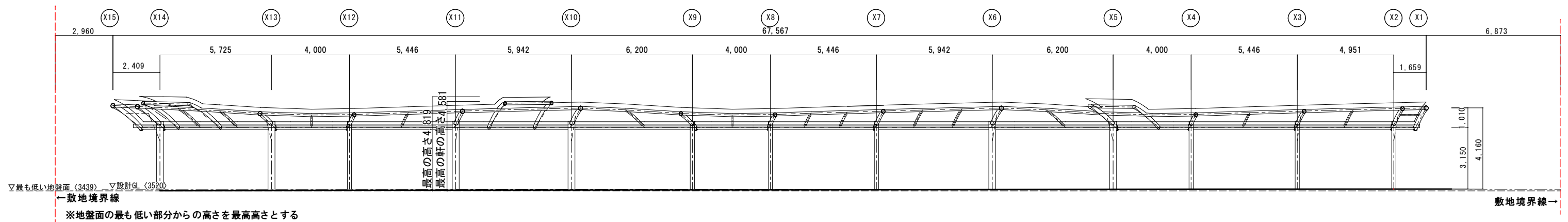

東側立面図 S1: 200

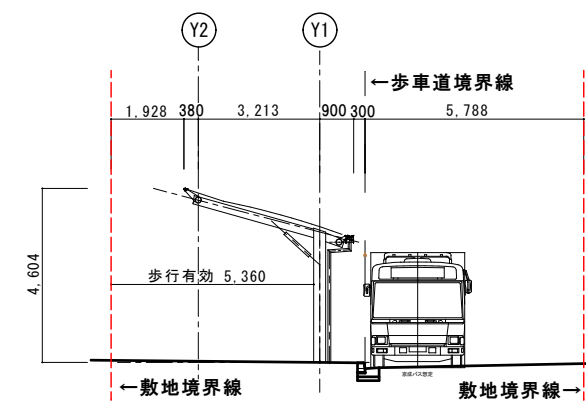

西側立面図 S1: 200

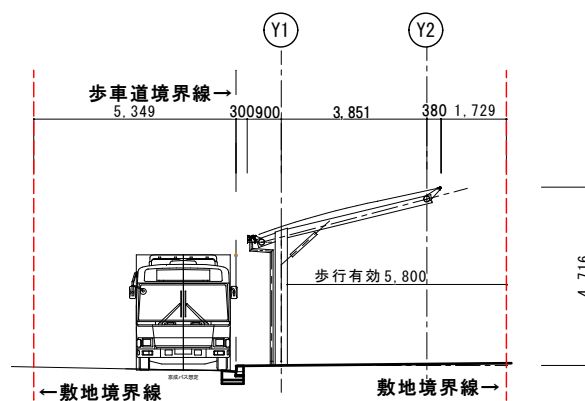
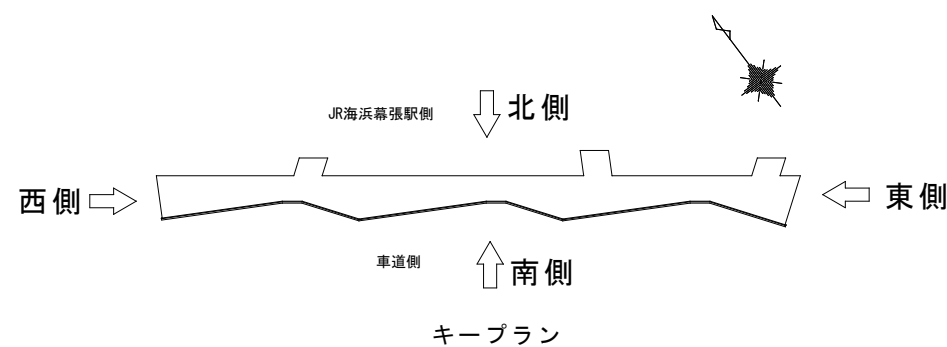

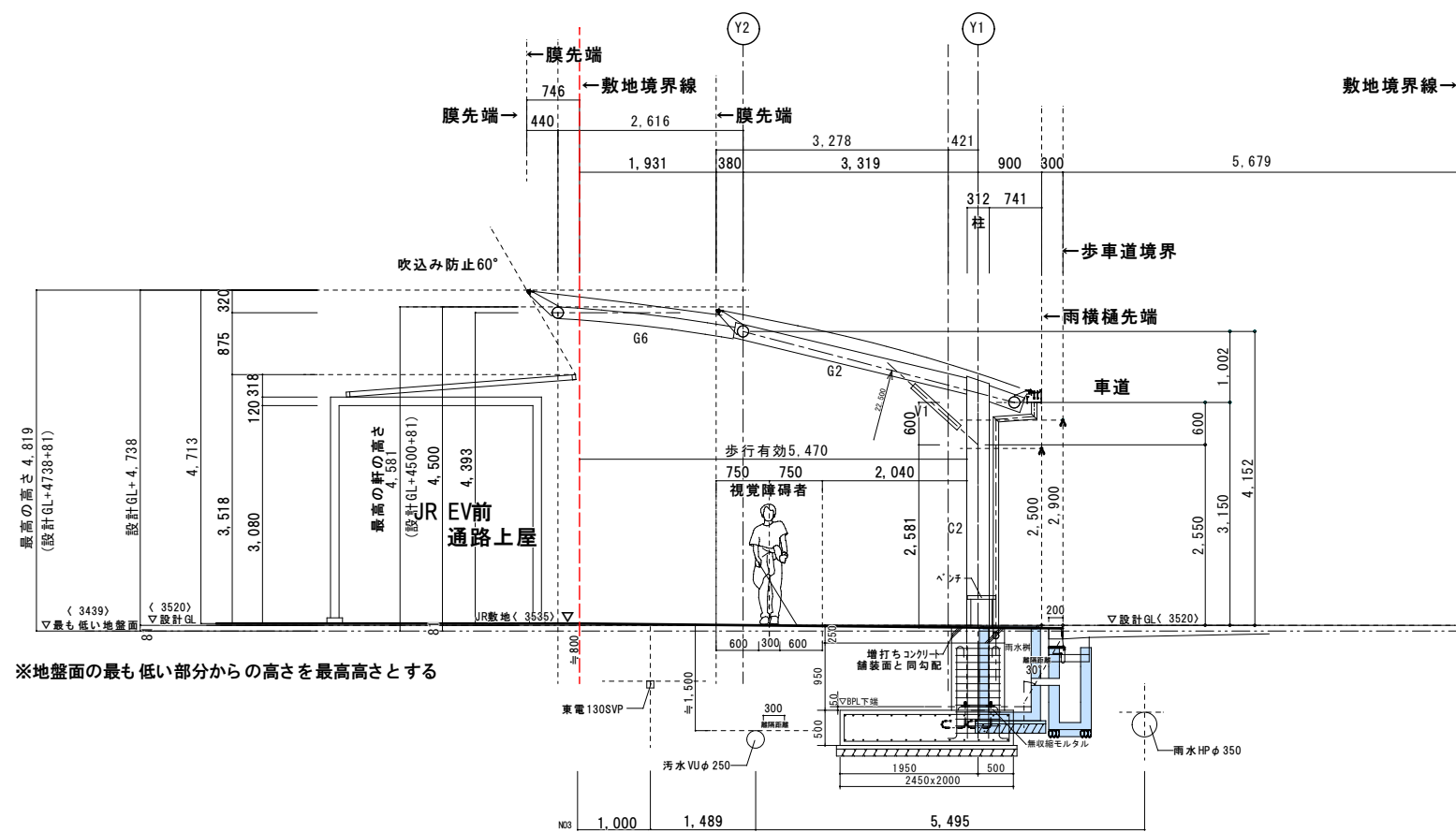

a - a 断面図 S1: 100

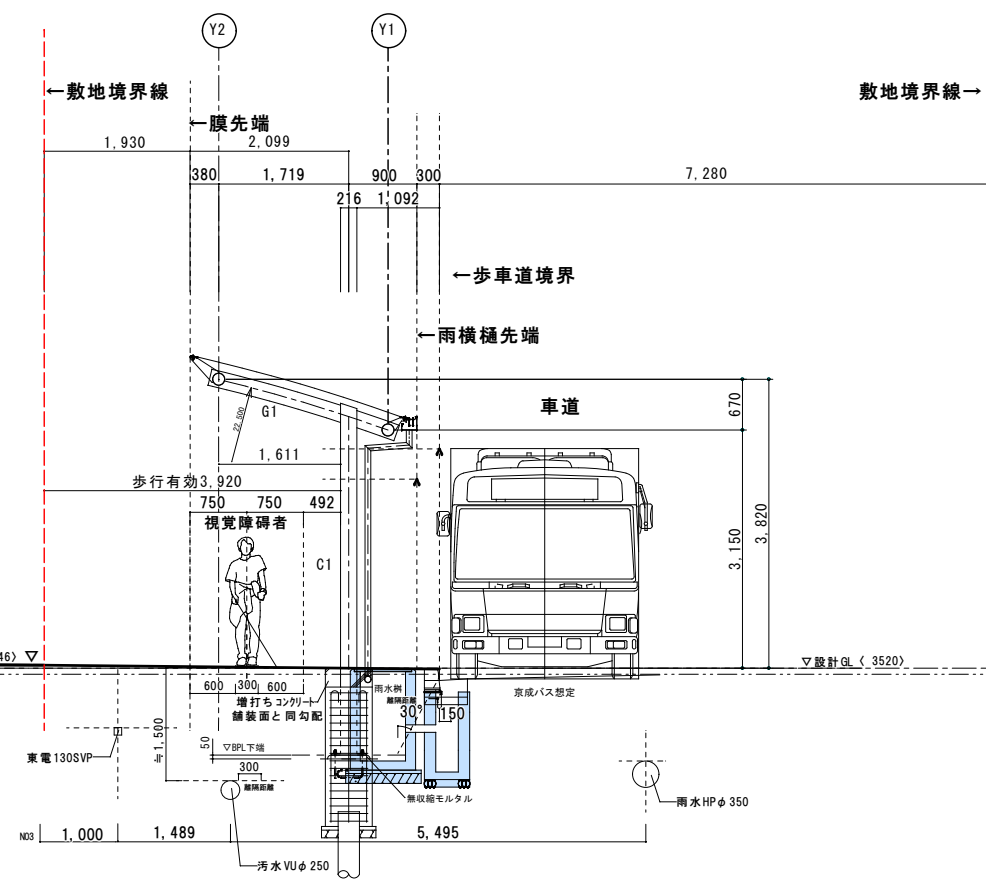

b - b 断面図 S1: 100

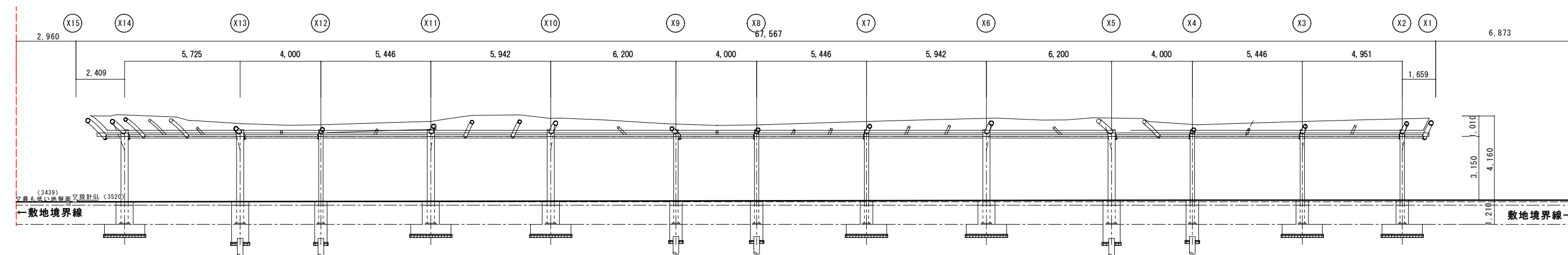

C-C断面図 S1: 200

